

# Lietotāja rokasgrāmata

701P42721\_EN



# Satura rādītājs

Satura rādītājs.....	3
<b>1 Kas jāzina pirms iekārtas izmantošanas.....</b>	<b>5</b>
<i>Xerox Welcome Center</i> .....	5
Nosacījumi .....	6
Saistītie informācijas avoti .....	8
Drošības noteikumi .....	8
BRĪDINĀJUMS – elektrodrošības noteikumi .....	9
Lāzdrošības noteikumi .....	10
Ekspluatācijas drošības noteikumi .....	10
Apkopes noteikumi .....	11
Ozona drošības noteikumi .....	11
Izejmateriāli.....	12
Reglamentētie noteikumi .....	12
Faksa funkcijai .....	12
Atbilstība vides prasībām.....	13
Eiropa .....	13
Nelegālās kopijas .....	13
Iekārtas otrreizējā pārstrāde un iznīcināšana .....	13
<b>2 Iekārtas apskats.....</b>	<b>14</b>
Iekārtas sastāvdaļas.....	14
Sistēmas kontrolierīces .....	16
Ieslēgšana/izslēgšana .....	17
Ieslēgšana .....	17
Izslēgšana .....	18
Zemējuma pārtraucējs (GFI).....	18
Elektroenerģijas taupības režīmi .....	19
Noklusējuma laika iestatījumu nomaiņa .....	20
Režīmi.....	21
Kopēšana.....	21
Fakss .....	22
E-pasts.....	22

Pieteikšanās/atteikšanās .....	22
Darba statuss .....	23
Iekārtas statuss .....	24
<i>Auditron</i> piekļuves ekrāns .....	30
Otreizēji pārstrādāts papīrs .....	31

# 1. Kas jāzina pirms iekārtas izmantošanas

## Xerox Welcome Center

---

[www.xerox.com](http://www.xerox.com)

Ja jums ir nepieciešama turpmāka palīdzība, sazinieties ar mūsu ekspertiem *Xerox Welcome Center*. Uzstādot iekārtu, jums var tikt iedots vietējā pārstāvja tālruņa numurs. Turpmākām uzziņām un jūsu ērtībai, lūdzam pierakstīt tālruņa numuru zemāk redzamajā laukā.

*Welcome Center* vai vietējā pārstāvja tālruņa numurs:

# \_\_\_\_\_

*Xerox US Welcome Center* (ASV): 1-800-821-2797

*Xerox Canada Welcome Center* (Kanāda): 1-800-93-XEROX (1-800-939-3769)

Zvanot uz *Welcome Centre*, jums būs jānosauc sērijas numurs, kas atrodams iekārtas kreisajā pusē aiz A pārsega, kā parādīts attēlā.

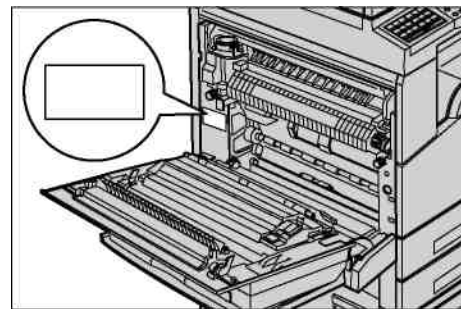

Jūsu ērtībām ierakstiet šo sērijas numuru tukšajā vietā.

Sērijas numurs:

\_\_\_\_\_

Pierakstiet visus kļūdas ziņojumus. Šī informācija mums palīdzēs ātrāk atrisināt problēmas.

## Saistītie informācijas avoti

Par šo iekārtu ir pieejami šādi papildu informācijas avoti:

- *Xerox CopyCentre/WorkCentre 118* Lietošanas norādījumi
- *Xerox CopyCentre/WorkCentre 118* Sistēmas administratora rokasgrāmata
- Tiešsaistes palīdzības sistēma (printera draiveri un *CentreWare* utilitprogrammas)
- *CentreWare* utilitprogrammu dokumentācija (HTML)

**PIEZĪME:** šajā rokasgrāmatā attēlotie ekrāni attiecas uz pilnībā nokonfigurētu iekārtu, tādēļ tie var nebūt precīzi atbilstoši izmantotajai konfigurācijai.

## Drošības noteikumi

Lūdzam pirms iekārtas ekspluatācijas uzsākšanas rūpīgi izlasīt šos noteikumus un nepieciešamības gadījumā tos pārlasīt, lai nodrošinātu nepārtrauktu un drošu iekārtas darbību.

Iekārtas drošība, ietekme uz vidi un veiktspēja ir pārbaudīta, izmantojot tikai *Xerox* materiālus.

**BRĪDINĀJUMS:** jebkādas nesankcionētas izmaiņas, tajā skaitā jaunu funkciju pievienošana vai ārējo iekārtu pieslēgšana, var ietekmēt produkta sertifikāciju. Lai saņemtu sīkāku informāciju, sazinieties ar pilnvaroto pakalpojumu sniedzēju.

### Brīdinājuma zīmes

Jāievēro visi brīdinājumi, kas atzīmēti uz iekārtas vai arī pievienoti tai.



Brīdinājums Šis BRĪDINĀJUMS pievērš lietotāju uzmanību iekārtas vietām, kur iespējams gūt ievainojumus.



Brīdinājums Šis BRĪDINĀJUMS pievērš lietotāju uzmanību iekārtas vietām ar sakarsētām virsmām, kurām nedrīkst pieskarties.

### Elektroapgāde

Elektroapgādes veids, ar kuru ir jādarbina šī iekārta, ir norādīts tās datu plāksnītē. Ja neesat pārliecināts, vai jūsu elektroapgāde atbilst šīm prasībām, lūdzam konsultēties vietējā elektroapgādes uzņēmumā.



**BRĪDINĀJUMS: šī iekārta ir jāsavieno ar aizsargzemējuma kontūru.**

Iekārta ir aprīkota ar kontaktspraudni, kam ir aizsargzemējuma tapa. Šis kontaktspraudnis ir savienojams tikai ar iezemētu elektrisko kontaktligzdu. Tas ir drošības līdzeklis. Ja nevarat spraudni ievietot kontaktligzdā, tad, lai izvairītos no elektrotraumas riska, lūdziet elektriķim kontaktligzdu nomainīt. Nekad neizmantojiet iezemētu spraudni, lai iekārtu pieslēgtu kontaktligzdai, kurai nav zemējuma spaiļes.

### Operatoram pieejamās zonas

Šī iekārta ir projektēta tā, lai operators varētu piekļūt tikai drošajām zonām. Operatora piekļuvi bīstamajām zonām ierobežo pārsegi vai aizsargi, kuru noņemšanai ir nepieciešami instrumenti. Nekad nenoņemiet šos pārsegi vai aizsargus.

### Apkope

Iekārtas apkopes procedūras, ko veic operators, tiks aprakstītas iekārtai pievienotajā pircēja dokumentācijā. Neveiciet nekādas šīs iekārtas apkopes procedūras, kuras nav aprakstītas pircēja dokumentācijā.

### Iekārtas tīrīšana

Pirms iekārtas tīrīšanas atvienojiet to no **elektrības kontaktligzdas**. Vienmēr izmantojiet tikai šai iekārtai paredzētos materiālus. Izmantojot citus materiālus, var pasliktināties iekārtas veiktspēja un rasties bīstama situācija. Neizmantojiet aerosola tīrītājus, jo noteiktos apstākļos tie var būt sprādzienbīstami un viegli uzliesmojoši.

## **BRĪDINĀJUMS – elektrodrošības noteikumi**

---

- \* Izmantojiet tikai aprīkojuma komplektā esošo elektrības vadu.
- \* Pievienojiet elektrības vadu tieši viegli pieejamā iezemētā kontaktligzdā. Neizmantojiet pagarinātāju. Ja nezināt, vai kontaktligzda ir iezemēta, jautājiet to kvalificētam elektriķim.
- \* Šis aprīkojums ir jāizmanto uz atzarojuma, kam ir lielāka jauda par šīs iekārtas nominālo strāvas stiprumu un spriegumu. Šīs iekārtas nominālais strāvas stiprums un spriegums ir norādīts datu plāksnītē uz aizmugurējā paneļa. Ja iekārtu nepieciešams pārvietot, sazinieties ar Xerox servisa pārstāvi, savu pilnvaroto vietējo pārstāvi vai arī tehniskās apkopes uzņēmumu.
- \* Nepareizs iekārtas zemējuma vadītāja savienojums var izraisīt elektrotraumu.
- \* Nenovietojiet šo iekārtu vietā, kur cilvēki varētu uzkāpt elektrības vadam vai paklupt pār to.
- \* Nenovietojiet uz elektrības vada nekādus priekšmetus.
- \* Neignorējiet vai neatslēdziet elektriskos vai mehāniskos bloķējumus.
- \* Neaizsedziet ventilācijas atveres.
- \* Nekad nebāziet nekādus priekšmetus iekārtas spraugās vai atverēs.

## 1. Kas jāzina pirms iekārtas izmantošanas

Ja rodas kāda no tālāk minētajām situācijām, nekavējoties izslēdziet iekārtu un atvienojiet elektrības vadu no kontaktligzdas. Problēmas novēršanai izsauciet pilnvarotu vietējā servisa pārstāvi.

- Iekārta rada neparastas skaņas vai smakas.
- Elektrības vads ir bojāts vai izdilis.
- Ir nostrādājusi sienā iebūvēta automātiskā slēgiekārtā, drošinātājs vai cita drošības ierīce.
- Iekārtā ir ielījis šķidrums.
- Iekārta ir saskārusies ar ūdeni.
- Kāda no iekārtas daļām ir bojāta.

### Atvienošanas ierīce

Elektrības vads ir šīs iekārtas atvienošanas ierīce. Tas ir piestiprināts iekārtas sānos kā spraudkontakta ierīce. Lai pārtrauktu iekārtas elektroapgādi, atvienojiet elektrības vadu no kontaktligzdas.

## Lāzerdrošības noteikumi

**UZMANĪBU: tādu kontrolierīču izmantošana, iestatījumi vai procedūras, kas nav minētas šajā rokasgrāmatā, var izraisīt bīstamu gaismas uzliesmojumu.**

Konkrēti attiecībā uz lāzerdrošību šis aprīkojums atbilst valdības, valsts un starptautisko aģentūru noteiktajiem 1. klases lāzeriekārtu izpildes standartiem. Tas neizstaro bīstamu gaismu, jo visos pircēja ekspluatācijas un apkopes darbības posmos stars ir pilnībā norobežots.

## Ekspluatācijas drošības noteikumi

Lai nodrošinātu *Xerox/Fuji Xerox* iekārtas nepārtrauktu un drošu darbību, vienmēr ievērojiet šos drošības noteikumus.

### Kas ir jā dara:

- Vienmēr pieslēdziet iekārtu pareizi iezemētai kontaktligzdai. Ja šaubāties, palūdziet kvalificētam elektriķim pārbaudīt kontaktligzdu.
- Šī iekārta ir jāsavieno ar aizsargzemējuma kontūru.  
Iekārta ir aprīkota ar kontaktspraudni, kam ir aizsargzemējuma tapa. Šis kontaktspraudnis ir savienojams tikai ar iezemētu elektrisko kontaktligzdu. Tas ir drošības līdzeklis. Ja nevarat spraudni ievietot kontaktligzdā, tad, lai izvairītos no elektrotraumas riska, lūdziet elektriķim kontaktligzdu nomainīt. Nekad neizmantojiet kontaktdakšu bez zemējuma spaiļes, lai savienotu iekārtu ar kontaktligzdu.
- Vienmēr ievērojiet visus brīdinājumus un norādījumus, kas ir atzīmēti uz iekārtas vai pievienoti tai.
- Kustinot vai pārvietojot iekārtu, vienmēr esiet piesardzīgs. Lai pārvietotu iekārtu uz vietu, kas atrodas ārpus jūsu ēkas, sazinieties ar vietējo *Xerox/Fuji Xerox* tehniskās apkopes nodaļu vai vietējo apkopes uzņēmumu.

- Vienmēr novietojiet iekārtu telpā ar pietiekamu ventilāciju un apkopes vietu. Minimālie izmēri ir norādīti uzstādīšanas instrukcijās.
- Vienmēr izmantojiet tikai tādus materiālus un preces, kas ir īpaši paredzēti jūsu *Xerox/Fuji Xerox* iekārtai. Nepiemērotu materiālu izmantošanas gadījumā var pasliktināties veiktspēja.
- Pirms iekārtas tīrīšanas vienmēr to atvienojiet no elektrotīkla.

#### Ko nedrīkst darīt:

- Nekad neizmantojiet kontaktdakšu bez zemējuma spaiļes, lai savienotu iekārtu ar kontaktlīdzi.
- Nekad nemēģiniet veikt tādas apkopes procedūras, kas nav tieši aprakstītas pircēja dokumentācijā.
- Šo iekārtu nedrīkst novietot iebūvētā blokā, ja vien netiek nodrošināta pienācīga ventilācija. Lai **saņemtu** sīkāku informāciju, lūdzam sazināties ar pilnvarotu vietējo pārstāvi.
- Nekad nenoņemiet pārsegus vai aizsargus, kas ir piestiprināti ar skrūvēm. Zonas zem šiem pārsegumiem nav paredzētas operatoru darbam.
- Nekad nenovietojiet iekārtu radiatoru vai citu siltuma avotu tuvumā.
- Nekad nebāziet nekādus priekšmetus ventilācijas atverēs.
- Nekad neignorējiet vai nemēģiniet „piemānīt” elektriskās vai mehāniskās bloķēšanas ierīces.
- Nekad nestrādājiet ar iekārtu, ja pamanāt neparastas skaņas vai smakas. Šādā gadījumā nekavējoties atvienojiet elektrības vadu no kontaktlīdzas un sazinieties ar vietējo *Xerox/Fuji Xerox* servisa pārstāvi vai pakalpojumu sniedzēju.

#### Apkopes noteikumi

---

Nemēģiniet veikt tādas apkopes procedūras, kas nav tieši aprakstītas iekārtai pievienotajā pircēja dokumentācijā.

- Neizmantojiet aerosola tīrītājus. Neatļautu tīrīšanas līdzekļu izmantošana var pasliktināt iekārtas veiktspēju un izraisīt bīstamu situāciju.
- Izmantojiet tikai tādas preces un tīrīšanas līdzekļus, kas ir norādīti pircēja dokumentācijā. Glabājiet visus šos materiālus bērniem neaizsniezamā vietā.
- Nenoņemiet pārsegus vai aizsargus, kas ir piestiprināti ar skrūvēm. Aiz šiem pārsegumiem nav tādu detaļu, kuras jūs varētu apkopt vai apkalpot.
- Neveiciet nekādas apkopes procedūras, ja vien pilnvarots vietējais pārstāvis nav jūs apmācījis vai ja šī procedūra nav konkrēti aprakstīta pircēja dokumentācijā.

## **Izejmateriāli**

---

Glabājiet visus izejmateriālus atbilstoši norādījumiem uz iepakojuma vai konteineru.

\*Glabājiet visus materiālus bērniem neaizsniedzamā vietā.

\*Nekad nemetiet tonerus, tonera kasetnes vai tonera konteinerus atklātā ugunī.

## 2. Iekārtas apskats

Jūsu iekārtas ekrāna izskats var nedaudz atšķirties atkarībā no modeļa un konfigurācijas. Tomēr šeit aprakstītās pazīmes un funkcijas nemainās.

### Iekārtas sastāvdaļas

Šajā attēlā ir parādītas iekārtas standarta un papildu sastāvdaļas. Konfigurācija var atšķirties atkarībā no modeļa.

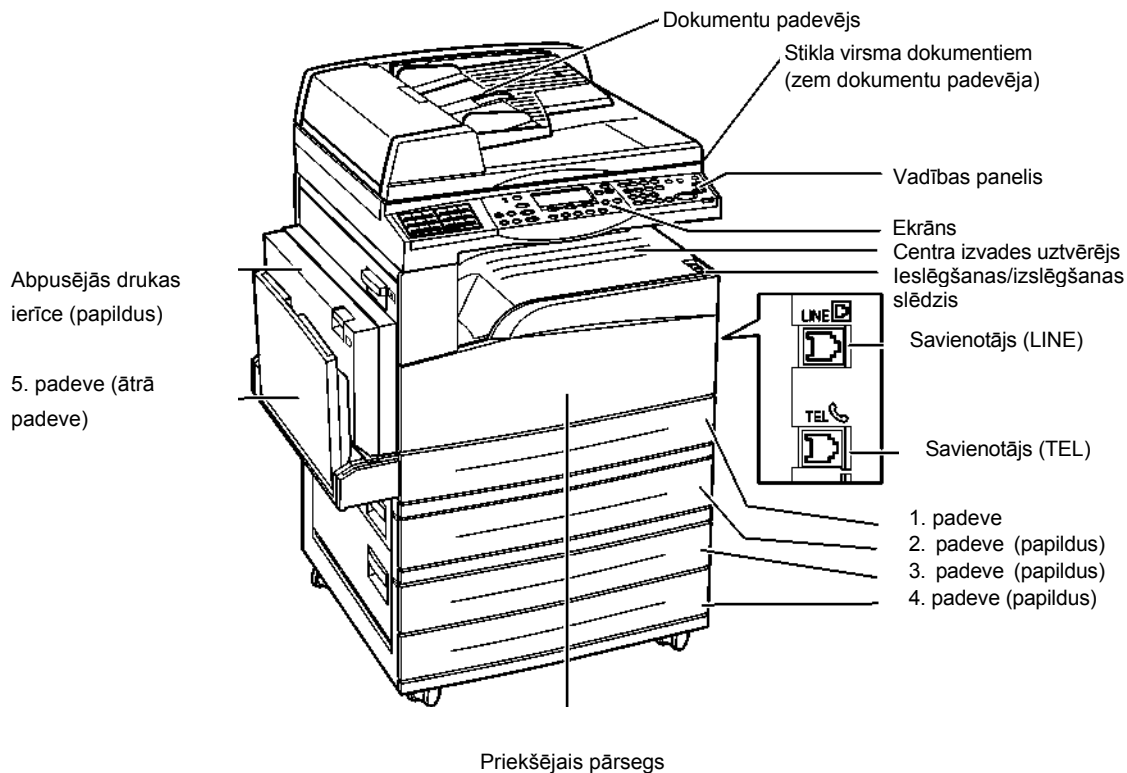

**PIEZĪME:** atkarībā no konfigurācijas dokumentu padevēja vietā ir piestiprināts dokumentu stikla virsmas pārsegs. Iekārtai var pievienot ne vairāk kā trīs papildu papīra padeves.

## 2. Iekārtas apskats

### **Savienotājs (LINE)**

Atrodas iekārtas labajā pusē. Ievietojiet šajā pieslēgzigzdā tālruņa vadu. Otru galu ievietojiet sienas pieslēgzigzdā.

### **Savienotājs (TEL)**

Atrodas iekārtas labajā pusē. Ja nepieciešams, savienojiet šo pieslēgzigzdu ar tālruni.

### **Dokumentu padevējs**

Iekārtai ir divu veidu dokumentu padevēji. Viens no tiem ir ADF (*Automatic Document Feeder* – automātiskais dokumentu padevējs), kas nodrošina vienpusēju skenēšanu, un otrs – DADF (*Duplex Automatic Document Feeder* – abpusējais automātiskais dokumentu padevējs), kas nodrošina automātisku abu dokumenta pušu skenēšanu.

### **Abpusējās drukas ierīce**

Ļauj izgatavot abpusēji apdrukātas kopijas.

1. līdz 4. padeve

1. padeve ir iekļauta standarta aprīkojumā, un tajā ir vieta maksimāli 250 lapām (80 g/m<sup>2</sup>)

### **Centra izvades uztvērējs**

Šajā uztvērējā izdrukas nonāk ar apdrukāto pusi uz leju.

5. padeve (ātrā padeve)

Tajā var ievietot gan speciāla, gan arī standarta izmēra papīru. Tāpat šajā padevē var ievietot cita veida lapas, piemēram, transparentus un uzlīmes, kuras nevar ievietot 1. padevē. Lai papīru ievietotu manuāli, atveriet 5. padevi (ātro padevi).

## Sistēmas kontrolierīces

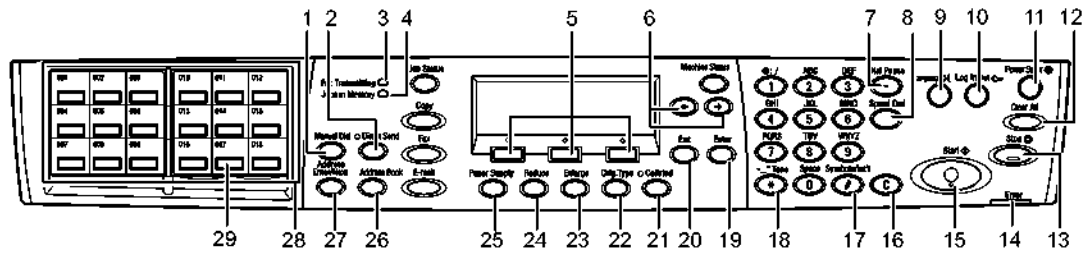

	Taustiņš/indikators	Funkcija
1	<Manual Dial> (manuālā zvanīšana)	Ļauj nosūtīt un saņemt dokumentus manuāli. Šis taustiņš darbojas tikai faksu nosūtīšanai, izmantojot dokumentu padevēju. Ja dokuments ir ievietots padevējā, jūs varat nospiegt tikai nosūtīšanas taustiņu. Ja dokuments nav ievietots padevējā, jūs varat nospiegt taustiņu tikai saņemšanai. <b>PIEZĪME:</b> nospiediet taustiņu <Manual Dial>, pirms saņēmēja vai funkciju iestatīšanas. Taustiņa <Manual Dial> nospiešana norādīto saņēmēju un iestatītās funkcijas atiestata.
2	<DirectSend> (tiešā nosūtīšana)	Ļauj izmantot tiešās nosūtīšanas iespēju. Skatīt nodaļu „Tiešā nosūtīšana pa faksu” 76. lappusē.
3	<Fax Transmitting> (faksa nosūtīšana)	Norāda to, ka dati tiek nosūtīti vai saņemti.
4	<Jobs in Memory> (darbi atmiņā)	Norāda to, ka iekārtā ir uzglabāti dati.
5	<Select> (izvēlēties)	Ļauj izvēlēties uz ekrāna norādītās opcijas. Ik reizi, kad tiek nospiests taustiņš <Select>, opcijas mainās virzienā uz augšu.
6	<^><n>	Izmantojiet šos taustiņus, lai pārslēgtu ekrānus. Tos var izmantot arī kursora pārvietošanai pa ievadlauku.
7	<Dial Pause> (pauze zvanot)	Sūtot faksu, tālruņa numurā ievieto pauzi.
8	<Speed Dial> (paātrinātā zvanīšana)	Ļauj norādīt faksa numuru vai e-pasta adresi, izmantojot paātrinātās zvanīšanas kodus.
9	<Language> (valoda)	Nomaina ekrāna valodu.
10	<Log In/Out> (pieteikšanās/atteikšanās)	Ļauj pieteikties kā iekārtas galvenajam operatoram un nomainīt noklusējuma iestatījumus. Jūs arī varat reģistrēt saņēmēju adresi grāmatā, faksa programmā vai ziņojumu dēlī. Skatīt nodaļu „Iestatīšana” 125. lappusē.
11	<PowerSaver> (elektroenerģijas taupības režīms) (zaļā gaisma)	Norāda, vai iekārta atrodas elektroenerģijas taupības režīmā. Tāpat arī ļauj jums šo režīmu atslēgt.

## 2. Iekārtas apskats

	<b>Taustiņš/indikatoris</b>	<b>Funkcija</b>
12	<ClearAll> (notīrīt visu)	Atjauno noklusējuma iestatījumus un sākotnējo kopēšanas vai faksa sūtīšanas ekrānu.
13	<Stop> (pārtraukt)	Uz laiku pārtrauc darbu.
14	<Error> (kļūda)	Norāda, ka ir radusies kļūda.
15	<Start> (sākt)	Sāk vai atsāk darbu.
16	<C>	Izdzēš skaitlisko vērtību vai pēdējo ievadīto burtu un simbolu.
17	<#> (restīte)	Parāda ievadītos simbolus.
18	<*> (zvaigznīte)	Tiek izmantota, pārslēdzot iekārtu skaņas režīmā.
19	<Enter> (apstiprināt)	Apstiprina mainītos iestatījumus vai ievadītās vērtības.
20	<Exit> (iziet)	Atgriežas iepriekšējā ekrānā, neprasot nomainīt iestatījumus vai ievadīt vērtības.
21	<Collated> (salikt pēc lappusēm)	Ļauj ātri izmantot šķirošanas iespēju.
22	<Orig. Type> (sākotnējais veids)	Ļauj ātri izvēlēties dokumenta veidu.
23	<Enlarge> (palielināt)	Ļauj ātri norādīt palielināšanas koeficientu.
24	<Reduce> (samazināt)	Ļauj ātri norādīt samazināšanas koeficientu.
25	<PaperSupply> (papīra padeve)	Ļauj ātri izvēlēties papīra padevi.
26	<Address Book> (adrešu grāmata)	Ļauj izvēlēties saņēmēju, kas reģistrēts adrešu grāmatā, vai programmu, kas reģistrēta faksa programmā.
27	<Address Enter/Next> (adreses ievadīšana/nākošais)	Ļauj nosūtīt faksu vai e-pastu vienlaicīgi vairākiem saņēmējiem.
28	Skārienukrāni	Parāda skārienukrānu skaitu. Viegli uzsitiet uz ekrāna, lai aplūkotu 1. lappusi (001. līdz 018.), 2. lappusi (010. līdz 036.) vai 3. lappusi (01. līdz 18. lpp. faksa programmai).
29	Skārienukrāni	Vienreiz pieskaroties, norāda paātrināto zvanīšanu vai faksa programmu.

## Ieslēgšana/izslēgšana

### Ieslēgšana

---

Pārliecinieties, vai iekārta ir pieslēgta atbilstošam elektroapgādes avotam un vai elektrības vads ir stingri ievietots kontaktligzdā.

Aptuveni 25 sekunžu laikā pēc iekārtas ieslēgšanas tā ir gatava kopēšanas darbam.

1. Nospiediet strāvas slēdzi <I> pozīcijā.

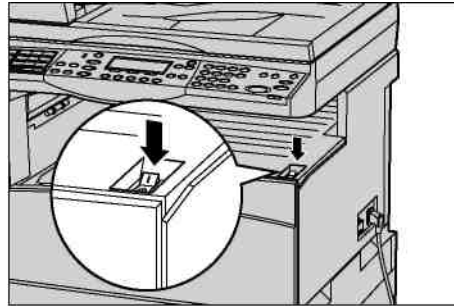

PIEZĪME: ja iekārta nesāk darboties, pārbaudiet, vai <RESET> (atiestates) poga iekārtas sānos ir atiestates pozīcijā.

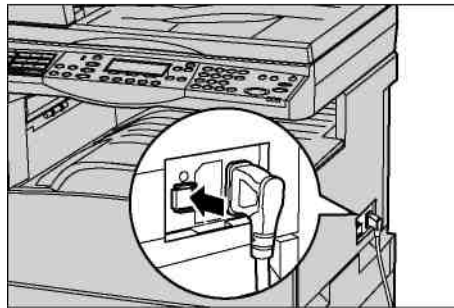

## Izslēgšana

Ja iekārtā ir uzstādīta faksu nosūtīšanas iespēja, tad pirms iekārtas izslēgšanas pārliecinieties, vai vadības panelī nedeg indikators <Jobs in Memory> (darbi atmiņā). Ja izslēgsiet iekārtu, kad indikators <Jobs in Memory> būs dedzis vairāk nekā stundu, tad visi uzglabātie dokumenti tiks izdzēsti. Pēc iekārtas uzlādēšanas 30 stundas, tā spēj uzglabātos dokumentus saglabāt stundu.

PIEZĪME: Nogaidiet vismaz 20 sekundes starp sistēmas izslēgšanu un ieslēgšanu. Pretējā gadījumā var bojāt disku.

## Zemējuma pārtraucējs (GFI)

Ja iekārtas elektroapgādē tiek atklāta kļūda, tad iekārtas zemējuma pārtraucējs (GFI) elektroapgādi automātiski pārtrauc. Ja tiek pārtraukta elektroapgāde, apskatiet <RESET> (atiestates) taustiņu iekārtas sānos. Ja būs nostrādājis GFI, <RESET> taustiņš būs nenospiestā stāvoklī. Lai atjaunotu iekārtas elektroapgādi, nospiediet <RESET> taustiņu.

## 2. Iekārtas apskats

Pirms iekārtas izmantošanas nospiediet <TEST> (testa) taustiņu. Ja GFI strādā pareizi, <RESET> taustiņam vajadzētu atbrīvoties. Ja tā notiek, nospiediet <RESET> taustiņu.

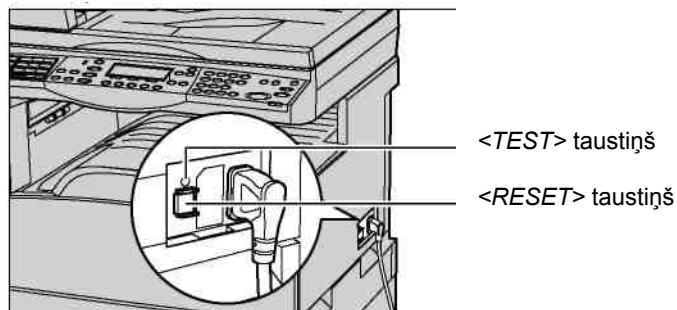

**PIEZĪME:** ja, nospiežot <RESET> taustiņu, tas atnāk atpakaļ vai šīs darbības rezultātā elektroapgāde netiek atjaunota, sazinieties ar *Xerox Welcome Center*.

## Elektroenerģijas taupības režīmi

Iekārtai ir elektroenerģijas taupīšanas iespējas, kas būtiski samazina elektroenerģijas patēriņu pasivitātes laikā. <Power Saver> (elektroenerģijas taupīšanas) taustiņš atrodas vadības paneļa augšējā labajā stūrī, un tas iedegas, kad tiek aktivizēta elektroenerģijas taupīšanas iespēja. Elektroenerģijas taupīšanas iespēja darbojas šādos divos režīmos.

- Zema elektroenerģijas patēriņa režīms
- Miega režīms



<PowerSaver> gaismas indikators/taustiņš

**PIEZĪME:** ja drukāšanas laikā aktīvajā padevē izbeidzas papīrs, un tā netiek aiztikta vai arī tiek izvilkta no iekārtas un atstāta ārpusē, elektroenerģijas taupīšanas iespēja nedarbojas.

### **Zema elektroenerģijas patēriņa režīms**

Zema elektroenerģijas patēriņa režīms ieslēdzas automātiski noteiktu laiku pēc pēdējās kopēšanas, faksa sūtīšanas, skenēšanas vai drukāšanas. Šajā režīmā ekrāns nodziest un iedegas elektroenerģijas taupības gaismas indikators. Zema elektroenerģijas patēriņa režīms tiek atcelts, nospiežot <PowerSaver> taustiņu uz vadības paneļa vai iekārtai saņemot faksa sūtīšanas vai drukāšanas darbu. Ražotāja noklusējuma iestatījums ir 14 minūtes, un pircējs to var nomainīt diapazonā no 1 līdz 60 minūtēm.

## Miega režīms

Pēc tam, kad noteiktu laiku ir darbojies zema elektroenerģijas patēriņa režīms, iekārta automātiski pārslēdzas uz miega režīmu. Salīdzinājumā ar zema elektroenerģijas patēriņa režīmu miega režīmam ir mazāks elektroenerģijas patēriņš. Šajā režīmā ekrāns nodziest un iedegas elektroenerģijas taupības gaismas indikators. Miega režīms tiek atcelts, nospiežot <PowerSaver> taustiņu vai iekārtai saņemot faksa sūtīšanas vai drukāšanas darbu. Ražotāja noklusējuma iestatījums ir 1 minūte, un pircējs to var nomainīt diapazonā no 1 līdz 239 minūtēm.

## Noklusējuma laika iestatījumu nomaiņa

Šajā iedaļā ir aprakstīts, kā nomainīt tādus noklusējuma laika iestatījumus kā automātiskā notīrīšana, elektroenerģijas taupīšana un skenējošais taimeris.

1. Vadības panelī nospiediet taustiņu <Log In/Out> (pieteikšanās/atteikšanās).

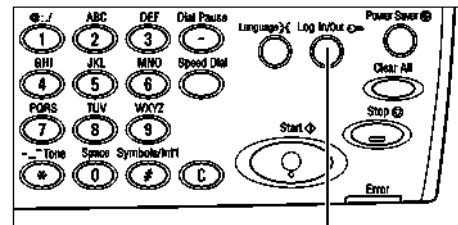

<Log In/Out> taustiņš

2. Izvēlieties [System Settings] (sistēmas iestatījumus), izmantojot taustiņu <Select> (izvēlēties).
3. Ievadiet galvenā operatora paroli, izmantojot cipartastatūru uz vadības paneļa.

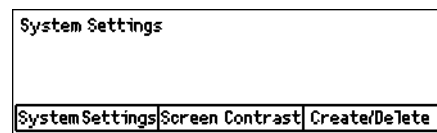

**PIEZĪME:** galvenā operatora noklusējuma parole ir "11111".

4. Izvēlieties [Confirm] (apstiprināt), izmantojot taustiņu <Select>, vai arī nospiediet taustiņu <Enter> (ievadīt).
5. Ekrānā [System Settings] izvēlieties [Common Settings] (parastie iestatījumi), izmantojot taustiņu <Select>.
6. Nospiediet taustiņu <Enter>.
7. Ekrānā [Common Settings] izvēlieties [Timer Settings] (taimera iestatījumi), izmantojot taustiņu <Select>.
8. Nospiediet taustiņu <Enter>.

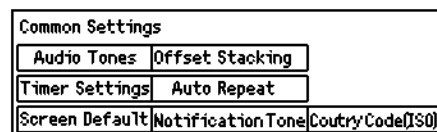
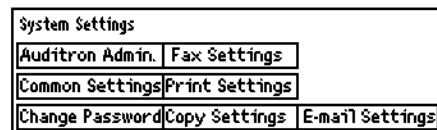

## 2. Iekārtas apskats

- Izvēlieties vajadzīgo iespēju.
- Ievadiet vērtību, izmantojot cipartastatūru.

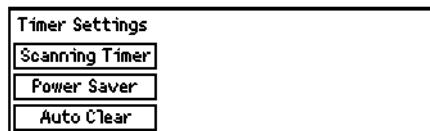

**PIEZĪME:** pirms jaunās vērtības ievadīšanas jums iespējams jāizdzēš pašreizējā vērtība (izvēloties <C> uz vadības paneļa).

- Nospiediet taustiņu <Enter>.

## Režīmi

Režīma taustiņi tiek izmantoti, lai piekļūtu ekrāniem, kas ļauj izvēlēties iespējas, pārraudzīt darba izpildi un iegūt vispārēju informāciju par iekārtu.

Iekārtai ir seši režīmu taustiņi:

- Copy* (kopēšana)
- Fax* (fakss)
- E-mail* (e-pasts)
- Log In/Out* (pieteikšanās/atteikšanās)
- Job Status* (darba statuss)
- Machine Status* (iekārtas statuss)

**PIEZĪME:** atkarībā no konfigurācijas iekārtai var būt trīs režīmu taustiņi: <Log In/Out>, <Job Status> un <Machine Status>.

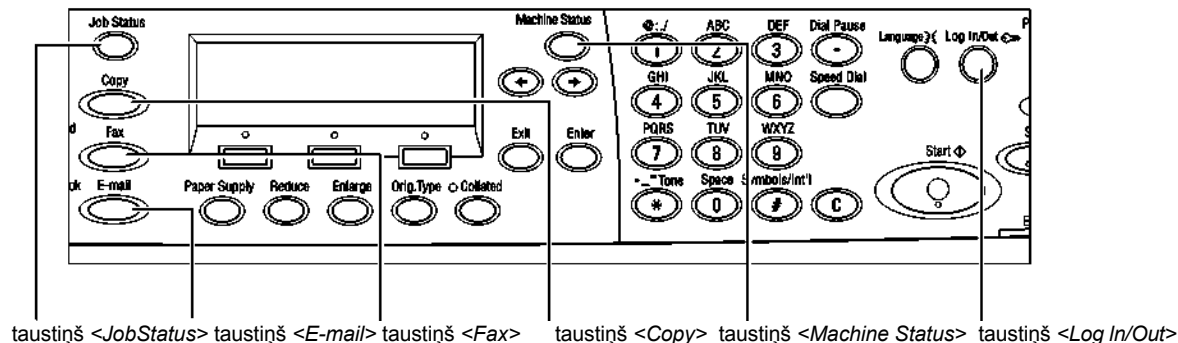

## Kopēšana

Izmantojiet šo taustiņu, lai piekļūtu kopēšanas funkcijai, kuru izmanto kopēšanai. Kopēšanas režīms ietver trīs ekrānus, kas nodrošina piekļuvi galvenajām kopēšanas iespējām.

Lai izpildītu visas jūsu kopēšanas prasības, ir pieejamas tādas iespējas kā samazināšana/palielināšana, vairāku lapušu izdrukāšana uz vienas lapas un jaukta izmēra oriģināli.

1. Vadības panelī nospiediet taustiņu <Copy> (kopēšana).
2. Nospiediet taustiņu <⇔> vai <↑↑>, lai pārslēgtu ekrānus.
3. Lai izietu no kopēšanas režīma, nospiediet cita režīma taustiņu.



## E-pasts

Izmantojiet šo taustiņu, lai piekļūtu e-pasta papildu funkcijai, kuru izmanto e-pasta sūtīšanai. E-pasta režīms ietver trīs ekrānus, kas nodrošina piekļuvi galvenajām e-pasta iespējām.

Lai izpildītu visas jūsu e-pasta prasības, ir pieejamas tādas iespējas kā gaišāka/tumšāka attēla veidošana, izvērse lielums un abpusēji oriģināli.

1. Vadības panelī nospiediet taustiņu <E-mail> (e-pasts).
2. Nospiediet taustiņu <⇔> vai <↑↑>, lai pārslēgtu ekrānus.
3. Lai izietu no e-pasta režīma, nospiediet cita režīma taustiņu.

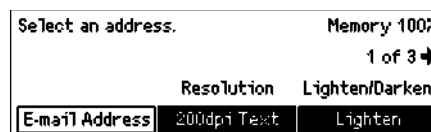

## Pieteikšanās/atteikšanās

Izmantojiet šo taustiņu, lai pieteiktos kā iekārtas galvenais operators. Jūs varat nomainīt dažādos noklusējuma iestatījumus un reģistrēt saņēmēju adresi grāmatā, faksa programmā, pastkastītē vai ziņojumu dēlī.

Kad ir aktivizēta *Auditron* iespēja, nospiediet taustiņu <Log In/Out> (pieteikšanās/atteikšanās) un ievadiet paroli uz ekrāna norādītajam kontam.

## 2. Iekārtas apskats

1. Vadības panelī nospiediet taustiņu <Log In/Out> (pieteikšanās/atteikšanās).
2. Izvēlieties vajadzīgo iespēju.

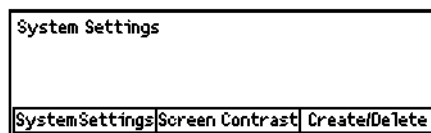

PIEZĪME: lai izvēlētos sistēmas iestatījumus, ir nepieciešama galvenā operatora parole. Galvenā operatora noklusējuma parole ir "11111".

## Darba statuss

Izmantojiet šo taustiņu, lai apskatītu darba gaitu un, ja nepieciešams, to pārtrauktu vai izdzēstu. Tā var arī parādīt izpildīto darbu reģistru un detalizētu informāciju par tiem. Pēdējais darbs atradīsies saraksta augšgalā.

1. Vadības panelī nospiediet taustiņu <Job Status> (darba statuss).
2. Nospiediet taustiņu <↔> vai <↑↑>. lai pārslēgtu ekrānus.
3. Lai izietu, jebkurā laikā nospiediet taustiņu <Job Status>.

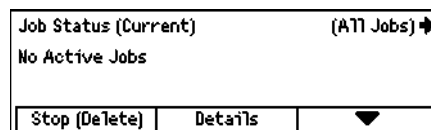

## Pašreizējais

Rāda notiekošos darbus. Šajā ekrānā jūs varat aplūkot darba datus vai izdzēst darbus. Lai izvēlētos darbu, vadības panelī nospiediet taustiņu <Select> (izvēlēties). Ja neviens darbs nenotiek, tad parādās šāds paziņojums: „Aktīvu darbu nav”.

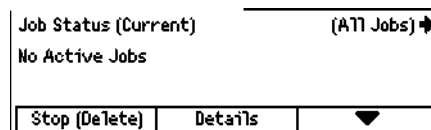

### Pārtraukt (izdzēst)

Pārtrauc notiekošu darbu un izdzēš to no darbu rindas.

### Sīkāka informācija

Parāda darba datus. Katra ekrāna saturs var atšķirties atkarībā no darba veida vai statusa.

## Visi darbi

Parāda rindā esošos vai atliktos darbus, kā arī visus sistēmā pabeigtos darbus. Katra ekrāna saturs var atšķirties atkarībā no darba veida vai statusa.

1. Vadības panelī nospiediet taustiņu <↑↑>
2. Izvēlieties vajadzīgo iespēju.



### Fakss/e-pasts

Jūs varat izvēlēties [Send] (sūtīt) vai [Receive] (saņemt) faksam un [Send] e-pastam.

- Sūtīt – parāda izejošos faksa un e-pasta darbus. Izvēlieties darbu no saraksta, izmantojot taustiņu <Select> (izvēlēties), un izvēlieties [Details] (sīkāka informācija), lai uz nākošā ekrāna aplūkotu darba datus.
- Saņemt – parāda ienākošos faksa darbus. Izvēlieties darbu no saraksta, izmantojot taustiņu <Select> (izvēlēties), un izvēlieties [Details] (sīkāka informācija), lai uz nākošā ekrāna aplūkotu darba datus.

### Drukāšanas darbs

Parāda drukāšanas darbus. Atliktie un pabeigtie darbi netiek parādīti. Izvēlieties darbu no saraksta, izmantojot taustiņu <Select> (izvēlēties), un izvēlieties [Details] (sīkāka informācija), lai uz nākošā ekrāna aplūkotu darba datus.

- Sīkāka informācija – parāda darba datus. Jūs varat atcelt vai izņemt darbu no katra ekrāna, izmantojot iespēju [Cancel] (atcelt) vai [Eject] (izņemt).



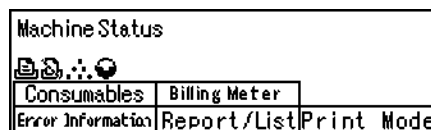

## Iekārtas statuss

Izmantojiet šo taustiņu, lai saņemtu informāciju par iekārtu. Šis taustiņš ļauj jums aplūkot lappušu skaitītāju, izdrukāt sarakstus/atskaides, pārbaudīt papīra daudzumu un kļūdu statusu.

1. Vadības panelī nospiediet taustiņu <Machine Status> (iekārtas statuss).  
Lai izietu, jebkurā laikā nospiediet taustiņu <Machine Status>.



Šādas ikonas rāda drukāšanas darbu vai izejmateriālu statusu.

-  -Rāda notiekošo drukāšanas darbu.
-  -Rāda kļūdas drukāšanas darbos.
-  - Rāda, ka drīzumā būs jānomaina tonera kasetne.
-  - Rāda, ka drīzumā būs jānomaina veltņa kasetne.

## 2. Iekārtas apskats

### Informācija par kļūdu

Šajā ekrānā jūs varat apskatīt kļūdu rašanās datumu un laiku, kļūdu kodus un katras kļūdas statusu.

Katra ekrāna saturs var atšķirties atkarībā no darba veida vai statusa.

1. Ekrānā *[Machine Status]* (iekārtas statuss) izvēlieties *[Error Information]* (informācija par kļūdu), izmantojot taustiņu <Select> (izvēlēties).
2. Nospiediet taustiņu <Enter> (ievadīt).
3. Nospiediet taustiņu <↩> vai <⏪>, lai pārslēgtu ekrānus.

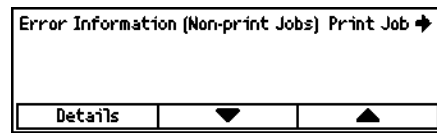

### Cits darbs

Rāda informāciju par kļūdu visos darbos, izņemot drukāšanu. Izvēlieties darbu no saraksta, izmantojot taustiņu <Select> (izvēlēties), un izvēlieties *[Details]* (sīkāka informācija), lai uz nākošā ekrāna aplūkotu darba datus.

### Drukāšanas darbs

Rāda informāciju par kļūdu drukāšanas darbos. Izvēlieties darbu no saraksta, izmantojot taustiņu <Select> (izvēlēties), un izvēlieties *[Details]* (sīkāka informācija), lai uz nākošā ekrāna aplūkotu darba datus.

### Izejmateriāli

Šajā ekrānā jūs varat pārbaudīt kasetņu stāvokli.

1. Ekrānā *[Machine Status]* (iekārtas statuss) izvēlieties *[Consumables]* (izejmateriāli), izmantojot taustiņu <Select> (izvēlēties).
2. Nospiediet taustiņu <Enter> (ievadīt).

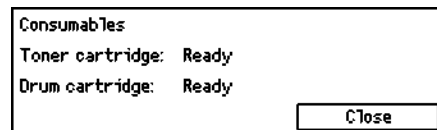

### Tonera kasetne

Rāda tonera kasetnes atlikumu trīs līmeņos.

### Veltņa kasetne

Rāda veltņa kasetnes atlikumu trīs līmeņos.

### Atskaite/saraksts (citi darbi)

Šajā ekrānā jūs varat izdrukāt dažādas atskaites un sarakstus par katru darbu, kas nav drukāšanas darbs.

1. Ekrānā *[Machine Status]* (iekārtas statuss) izvēlieties *[Report/List]* (atskaite/saraksts), izmantojot taustiņu <Select> (izvēlēties).
2. Nospiediet taustiņu <Enter> (ievadīt).
3. Izvēlieties vajadzīgo iespēju.
4. Lai izdrukātu izvēlēto atskaiti vai sarakstu, nospiediet taustiņu <Enter> un pēc tam – taustiņu <Start> (sākt).

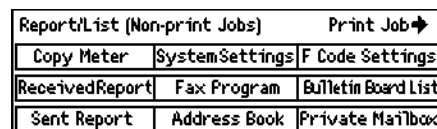

**Izejošā darba atskaite**

Izdrukā izejošā darba atskaiti, kurā sniegta informācija par pēdējiem 50 faksa un e-pasta sūtījumiem. Detalizētā informācija par katru darbu ietver: saņēmēja vārdu, nosūtīšanas laiku, režīmus un nosūtīšanas rezultātu.

**Ienākošā darba atskaite**

Izdrukā ienākošā darba atskaiti, kurā sniegta informācija par pēdējiem 50 saņemtajiem faksa sūtījumiem. Detalizētā informācija par katru darbu ietver: sūtītāja vārdu, saņemšanas laiku, režīmus un rezultātu.

**Kopiju skaitītājs**

Apstiprina konta datus, tādus kā konta nosaukums, kontam noteiktais limits un katra konta kopējais kopiju skaits.

**Adrešu grāmata**

Apstiprina adrešu grāmatas saturu. Saturs tiek izdrukāts kā saraksts ar saņēmēju vārdiem, faksa numuriem un faksa F kodu, kā arī e-pasta adresēm paātrinātās zvanīšanas kodu skaitliskā secībā.

**Faksa programma**

Izdrukā detalizētu informāciju par katru faksa programmu. Saraksts ietver programmas nosaukumu, katras iespējas iestatījumu, saņēmēja vārdu un paātrinātās zvanīšanas kodu.

**Sistēmas iestatījumi**

Apstiprina iekārtas iestatījumu statusu. Saraksta veidā kā atskaiti izdrukā sērijas numuru, *Auditron* datus un kopēšanas/faksa/e-pasta iestatījumu saturu.

**Pastkastīte**

Apstiprina reģistrēto pastkastīšu sarakstu. Izdrukā pastkastīšu nosaukumus, F kodu u.c. skaitliskā secībā pēc pastkastīšu numuriem.

**Ziņojumu dēļa saraksts**

Izdrukā atskaiti reģistrēto ziņojumu dēļu saraksta veidā. Sarakstā ir norādīti reģistrēto dokumentu nosaukumi, dokumentu reģistrācijas datums un laiks u.c. ziņojumu dēļu skaitliskā secībā.

**F koda iestatījumi**

Izdrukā atskaiti, kurā sniegta informācija par reģistrēto pastkastīšu F koda saņemšanas iestatījumiem. Saraksts ietver tādu saņemšanas informāciju kā F kods vai parole vai arī informāciju par pārsūtīšanas saņēmēju.

**Atskaite/saraksts (drukāšanas darbi)**

Šajā ekrānā jūs varat izdrukāt dažādas atskaites un sarakstus par drukāšanas darbiem.

## 2. Iekārtas apskats

1. Ekrānā [*Machine Status*] (iekārtas statuss) izvēlieties [*Report/List*] (atskaite/saraksts), izmantojot taustiņu <Select> (izvēlēties).

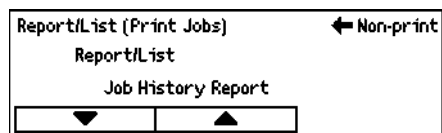

2. Nospiediet taustiņu <Enter> (ievadīt).
3. Nospiediet taustiņu <↑↑>, lai parādītu drukāšanas darbu ekrānu.
4. Izvēlieties vajadzīgo iespēju [^]vai [^], izmantojot taustiņu <Select>.
5. Lai izdrukātu izvēlēto atskaiti vai sarakstu, nospiediet taustiņu <Enter> un pēc tam – taustiņu <Start> (sākt).

### Atskaite par darbu vēsturi

Izdrukā informāciju par drukāšanas rezultātiem, piemēram, vai dati no personālā datora ir izdrukāti pareizi. Atskaitē var izdrukāt līdz 50 darbu statusu.

Darbu apraksti ar kļūdām tiek izdrukāti kolonnā [*Job Status*] (darba statuss).

### Atskaite par kļūdu vēsturi

Izdrukā informāciju par pēdējām (līdz 50) iekārtas kļūdām.

### Izdruku skaitītājs

Izdrukā informāciju par kopējo izdrukāto lappušu skaitu un kopējo lapu skaitu, kas izmantotas iekārtā, pēc dažādiem personālo datoru vai darbu īpašniekiem. [*Print Meter Report*] (izdruku skaitītāja atskaite) skaita lappuses no datu inicializēšanas brīža.

### Sistēmas iestatījumi

Izdrukā informāciju par iekārtas statusu, tādu kā aparatūras konfigurācijas un tīkla informācija. Izdrukā šo atskaiti, lai pārbaudītu, vai papildu aksesuāri ir pareizi uzstādīti.

### Fontu saraksts

Izdrukā fontu sarakstu, kurus var izmantot šajā iekārtā.

### PS fontu saraksts

Izdrukā *PostScript* fontu sarakstu, kurus var izmantot iekārtā, ja ir uzstādīta *PostScript* drukas ierīce.

### Drukāšanas valoda

Ļauj izdrukāt atskaiti vai sarakstu ar šādu informāciju par drukāšanas valodu.

Nospiediet taustiņu <Enter> (ievadīt) un tad izvēlieties vajadzīgo iespēju [^]vai [^], izmantojot taustiņu <Select> (izvēlēties).

- PCL formu saraksts – izdrukā reģistrēto PCL formu sarakstu.

- PS loģiskā ierīce – izdrukā *PostScript* izveidoto printeru sarakstu, ja ir uzstādīta *PostScript* drukas ierīce. Ļauj pārbaudīt līdz 10 reģistrēto loģisko drukas ierīču iestatījumus.
- PDF iestatījumi – izdrukā atskaiti, kurā norādīti dažādie iestatījumi PDF drukāšanas režīmā.
- PCL iestatījumi – izdrukā atskaiti, kurā norādīti dažādie iestatījumi PCL drukāšanas režīmā.

## Lappušu skaitītājs

Ļauj jums apskatīt iekārtas izgatavoto kopējo izdruku skaitu. Te jūs varat redzēt arī iekārtas sērijas numuru.

1. Ekrānā [*Machine Status*] (iekārtas statuss) izvēlieties [*Billing Meter*] (lappušu skaitītājs), izmantojot taustiņu <Select> (izvēlēties).

Serial No.	XXXXXXXXXX
Total:	9999999
Print Jobs:	9999999
Non-print Jobs:	9999999

2. Nospiediet taustiņu <Enter> (ievadīt).

### Sērijas numurs

Parāda iekārtas sērijas numuru.

### Kopējais skaits

Parāda iekārtas izgatavoto kopējo izdruku skaitu.

### Drukāšanas darbi

Parāda kopējo lappušu skaitu, kas izmantotas drukāšanas darbiem.

### Citi darbi

Parāda kopējo lappušu skaitu, kas izmantotas visiem darbiem, izņemot drukāšanu.

## Drukāšanas režīms

Ļauj nomainīt printera noklusējuma režīmu un printera valodas iestatījumus.

1. Ekrānā [*Machine Status*] (iekārtas statuss) izvēlieties [*Print Mode*] (drukāšanas režīms), izmantojot taustiņu <Select> (izvēlēties).

Print Jobs	
Off-line	
On-line	Emulation

2. Nospiediet taustiņu <Enter> (ievadīt).

### Tiešsaiste

Iestata tiešsaistes printera režīmu.

### Nesaiste

Iestata nesaistes printera režīmu. Nesaistes režīmā iekārta nevar saņemt datus vai sagatavot drukāšanas darbu.

## 2. Iekārtas apskats

### Emulēšana

Iestata PDF vai PCL emulēšanas režīmu.

### PDF

- Daudzums – norādiet drukājamo kopiju skaitu no 1 līdz 999.
- Abpusēja drukāšana – norādiet, vai ir nepieciešama abpusēja drukāšana. Ja tiek aktivizēta abpusēja drukāšana, izvēlieties, kura papīra mala tiks iesieta: *[Flip on long edge]* (pāršķirt pa garo malu) vai *[Flip on short edge]* (pāršķirt pa īso malu).
- Drukāšanas režīms – izvēlieties *[Normal]* (parasto), *[High Quality]* (augstas kvalitātes), vai *[High Speed]* (ātro) drukāšanas režīmu.
- Parole – ja PDF datnei ir uzlikta parole, tad norādiet to iepriekš. PDF datnes drukāšana notiks tikai tad, ja datnes parole sakrītīs ar norādīto paroli.
- Salikt pēc lappusēm – izvēlieties šo, lai norādītu, vai izdrukas daudzkārtīgās kopijas salikt pēc lappusēm pa grupām (sašķirojot lappušu secībā 1,2, 3, ... 1,2, 3...).
- Papīra izmērs – izvēlieties *[A4]* vai *[Auto]* papīra izmēru. Izvēlieties *[Auto]*, lai izdrukātu uz tāda papīra izmēra, kas tiek noteikts automātiski, ņemot vērā izdrukājamās PDF datnes izmēru un iestatījumus.

### PCL

- Papīra padeve – izvēlieties drukāšanai izmantojamo papīra padevi.
- Papīra izmērs – izvēlieties drukāšanai izmantojamo papīra izmēru.
- Ātrās padeves papīra izmērs – izvēlieties papīra izmēru 5. padevei (ātrajai padevei).
- Orientācija – izvēlieties izdrukas orientāciju: *[Portrait]* (portrets) vai *[Landscape]* (ainava).
- Abpusēja drukāšana – norādiet, vai ir nepieciešama abpusēja drukāšana. Izvēlieties *[On]* (aktivizēt), norādiet, kura papīra mala tiks iesieta: *[Flip on long edge]* (pāršķirt pa garo malu) vai *[Flip on short edge]* (pāršķirt pa īso malu).
- Fonts – norādiet izmantoto fontu.
- Simbolu grupa – norādiet fonta simbolus.
- Fonta lielums – norādiet fonta lielumu. Jūs varat norādīt vērtību no 4 līdz 50 un 0,25 palielinājumu.
- Fonta iestatne – norādiet atstarpes starp zīmēm. Jūs varat norādīt vērtību no 6 līdz 24 un 0,01 palielinājumu.
- Formas rindas – norādiet formas rindas (katras formas rindu skaitu). Jūs varat norādīt vērtību no 5 līdz 128 un 1 palielinājumu.
- Daudzums – norādiet drukājamo kopiju skaitu no 1 līdz 999.
- Attēla uzlabošana – izvēlieties, vai ir nepieciešama attēla uzlabošana. Attēla uzlabošana ir iespēja, kas nolīdzina robežlīniju starp melno un balto, lai samazinātu robainumu un uzlabotu attēla vizuālo izskatu.

- *HexDump* – norādiet, vai no personālā datora nosūtītie dati ir jāizdrukā ASCII koda veidā atbilstoši heksadecimālās notācības formātam, lai datu saturu būtu iespējams pārbaudīt.
- Melnraksta režīms – norādīt, vai drukāšana ir jāveic melnraksta režīmā.
- Rindas beigas – izvēlieties rindas beigas: *[Off]* (ieslēgt), *[Add-LF]* (pievieno rindpadevi rakstatgriezi), *[Add-CR]* (pievieno rakstatgriezi rindpadevei un formas padevei), vai *[CR-XX]* (pievieno rakstatgriezi rindpadevei un formas padevei un rindpadevi rakstatgriezi).

## Auditron piekļuves ekrāns

Lai aktivizētu šo iespēju, jums ir jāpiesakās kā galvenajam operatoram un jānomaina *[Auditron Mode]* (*Auditron* režīma) noklusējuma iestatījums no *[Off]* (izslēgt) uz *[On]* (ieslēgt). Galvenais operators var nomainīt paroli vai kopēšanas/drukāšanas darbu konta limitus.

1. Nospiediet *<Log In/Out>* (pieteikšanās/atteikšanās) taustiņu uz vadības paneļa.
2. Izvēlieties *[System Settings]* (sistēmas iestatījumus), izmantojot taustiņu *<Select>* (izvēlēties).

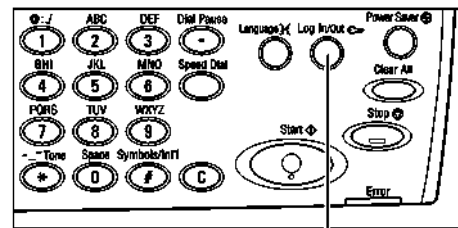

< Log In/Out> taustiņš

3. Ievadiet galvenā operatora paroli, izmantojot cipartastatūru.

**PIEZĪME:** galvenā operatora noklusējuma parole ir "11111".

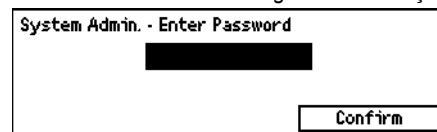

4. Izvēlieties *[Confirm]* (apstiprināt), izmantojot taustiņu *<Select>*, vai arī nospiediet taustiņu *<Enter>* (ievadīt).

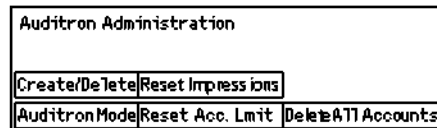

5. Ekrānā *[System Settings]* izvēlieties *[Auditron Admin.]*, izmantojot taustiņu *<Select>*.

6. Nospiediet taustiņu *<Enter>*.
7. Izvēlieties vajadzīgo opciju.
8. Nospiediet taustiņu *<Enter>*.
9. Nomainiet iestatījumus.
10. Nospiediet taustiņu *<Enter>*.

Ja ir aktivizēta *Auditron* iespēja, tad pirms iekārtas izmantošanas katram kontam ievadiet reģistrēto paroli.

## 2. Iekārtas apskats

1. Katram reģistrētajam kontam ievadiet paroli, izmantojot vadības paneļa burtu un ciparu tastatūru.
2. Nospiediet taustiņu <Enter>.

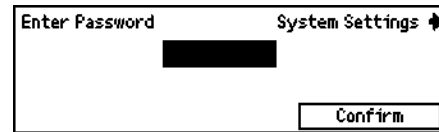

## Otrreizēji pārstrādāts papīrs

Otrreizēji pārstrādāta papīra izmantošana iekārtā ir labvēlīga videi, nepasliktinot tās veiktspēju. Xerox iesaka izmantot otrreizēji pārstrādātu papīru ar 20% izlietotā papīra saturu, kuru var iegādāties gan no Xerox, gan arī citiem kancelejas piederumu pārdevējiem.